

3VH-303 NA

Panel negro

4242006211615

- Alto 86,5 cm.
- Consumo de agua Programa ECO 50°C: 9 litros.
- Clase de eficiencia energética A++.
- Capacidad: 13 servicios.
- Tercera bandeja para cubiertos y utensilios.
- Indicadores luminosos:
 - Indicación de funcionamiento.
 - Indicación de reposición de sal y abrillantador.
- 4 programas de lavado: Intensivo 70°C, Eco 50°C, Rápido 45°C y Prelavado.
- Función especial: Media carga.
- Sistema de protección de cristal: Aquamix, Aquavario e Intercambiador de calor.
- Sensor de carga.
- Detección automática de detergentes combinados.
- Aquastop con garantía de por vida.
- Cesta superior Rackmatic 3 alturas.
- Bandeja dosificadora de detergentes combinados.
- Varillas abatibles cesta superior/inferior: 0/2.
- Posibilidad de conexión a agua fría o caliente: termosolar.

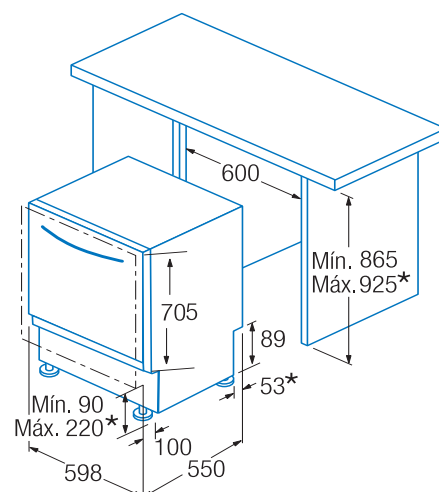

*Altura del aparato regulable en 60 mm (mediante patas):
 Para nichos de 865 mm: zócalo entre 90-160 mm.
 Para nichos de 925 mm: zócalo entre 150-220 mm.
 Tamaño puerta mueblista: 705-775 mm.
 Tamaño puerta lavavajillas: 705 mm.
 Peso máximo puerta de madera 10 kg.