

BEKO

LAVAVAJILLAS ENCASTRE 5 PROGRAMAS 45 cm

MODELO: DIS 1520

EAN CODE: 869-0842-68338-1

Características Generales

Capacidad de carga (nº cubiertos)	10
Número de programas	5
Sistema de control	Electrónico
Color	Inox
Temperatura de lavado Cº	35-50-60-70
Seguimiento de programa	Si
Container inox	Si
Filtro	Metal
Indicador falta de sal	Electrónico
Indicador falta de abrillantador	Electrónico
Indicador encendido / apagado	Si
Descalcificador	Si
Sistema seguridad de agua	Watersafe+

Rendimiento

Clasificación energética	A
Rendimiento lavado	A
Rendimiento secado	A
Consumo energía (Kwh)	1,01
Consumo agua (l)	13
Programa referencia de duración	140
Programa de duración mínima	115
Nivel ruido - iec 704 (Db)	52
Referencia de programa	Eco 50º

Dimensiones

Altura (cm)	82
Anchura (cm)	44,8
Profundidad (cm)	54,8
Embalaje (altxanchxprof) (cm)	87,3 x 49,4 x 66,1
Peso bruto (Kg)	35
Peso neto (Kg)	32,5



Conexiones energía y agua

Voltaje (V)	220-240
Valor de conexión (W)	2,200
Frecuencia (Hz)	50
Medida cable (cm)	10
Toma de agua	1.8
Distancia máxima toma de agua (m)	110
Altura ajustable estantes superiores	400

Estantes / bandejas

Maneta decorativa estante inferior	Si
Anchura ajustable estante superior	Si
Número bandejas estante superior	4
Altura ajustable estantes superiores	Si

1

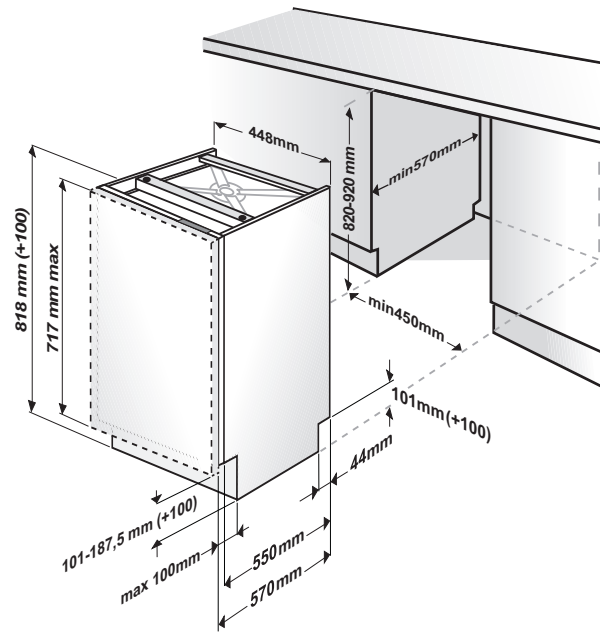

2

