

## SMV53N10EU

EAN: 4242002648873

Totalmente integrable 60 cm

Acero

### Características de producto

- Clase de eficiencia energética A++
- Capacidad: 13 servicios
- AquaSensor: programa automático
- Display: programación diferida hasta 24 h, tiempo restante, control de sal y abrillantador
- 5 programas de lavado: Intensivo 70 °C, Auto diario 45-65 °C, Eco 50 °C, Rápido 45 °C y Prelavado
- 2 funciones especiales: Media carga, VarioSpeed
- Indicador de funcionamiento InfoLight
- AquaStop con garantía de por vida
- GlassProtec®: AquaMix, AquaVario, Intercambiador de calor
- Cesta superior RackMatic regulable en 3 alturas
- Detección automática de detergentes combinados
- Dosificador de detergentes combinados
- Varillas abatibles cesta superior/inferior: 2/4
- Conexión a agua fría o caliente: Solartherm\*\*
- Consumos\*: 0.92 kWh/10 l

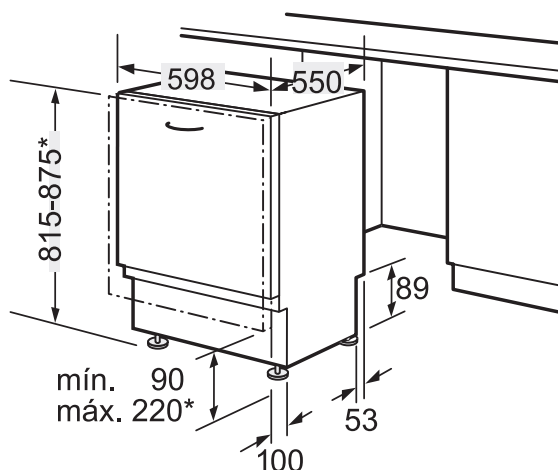

\* Altura del aparato regulable en 60 mm.  
- Para nicho de 815 mm: zócalo entre 90 y 160 mm.  
- Para nicho de 875 mm: zócalo entre 150 y 220 mm.  
Tamaño puerta mueblista: 655-725 mm.  
Tamaño puerta lavavajillas: 655 mm.

Lavavajillas totalmente integrables de 60 cm SMV69T60EU, SMV58M80EU, SMV53N10EU, SMV50E40EU, SMV40E40EU